

COLOCAÇÃO DAS PILHAS

- Este brinquedo funciona com 3 pilhas de 1,5 V  tipo AAA LR03 (não incluídas), que devem ser sempre mudadas por um adulto.
- Colocação das pilhas (ver figura):
 - 1) Utilizar uma chave de parafusos para abrir o compartimento das pilhas.
 - 2) Colocar a pilha respeitando as polaridades, tal como se indica na figura.
 - 3) Fechar o compartimento das pilhas.
- Não misturar pilhas novas com pilhas antigas. Substituí-las todas ao mesmo tempo.
- Não misturar pilhas alcalinas com pilhas salinas.
- Não deixar pilhas usadas dentro do brinquedo.
- Se utilizar pilhas recarregáveis:
 - 1) Retirar as pilhas para as colocar a carregar.
 - 2) Recarregar as pilhas sob a vigilância de um adulto.
- Não recarregar pilhas não recarregáveis. Usar somente as pilhas recomendadas ou do mesmo tipo.
- Não criar curto-circuitos com os bornes das pilhas.
- Se não for utilizar o brinquedo durante um certo período de tempo, recomendamos retirar as pilhas.
- No caso de ter alguma dúvida, contacte com o nosso Departamento de Atenção ao Cliente.

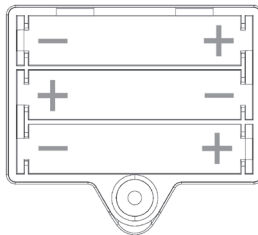

INSTRUÇÕES DE SEGURANÇA

- Os elementos de fixação, proteção e embalagem não fazem parte do brinquedo. Antes de entregar o brinquedo à criança, é necessário confirmar que todos os materiais foram retirados. Para evitar riscos de infeção e contaminação por sujidade, recomendamos limpar periodicamente com um pano húmido todas as superfícies plásticas do brinquedo. As peças de plástico não podem mergulhar na água. Recomendamos a supervisão visual de um adulto durante o jogo. Lê as instruções antes da utilização, segue-as e conserva-as como referência.
- Mantém o produto afastado de produtos alimentares e bebidas.
 - Evita expor o produto a temperaturas extremas.

CUIDADO E MANUTENÇÃO

- Problemas:**
- O jogo não se liga ou não responde, faz sons estranhos ou comporta-se de maneira irregular.
- Soluções:**
- Apaga e volta a acender o aparelho.
 - Confirma que as pilhas estão bem colocadas.
 - Extrai as pilhas e volta a colocar.
 - Limpa os contactos das pilhas esfregando ligeiramente com uma borracha macia e a seguir limpa com um pano seco.
 - Substitui as pilhas antigas por novas.
 - No caso de ter alguma dúvida, contacta com o nosso Departamento de Atenção ao Cliente.



ESTE BRINQUEDO FOI CONCEBIDO E FABRICADO COM MATERIAIS E COMPONENTES DE ALTA QUALIDADE, QUE PODEM SER RECICLADOS E REUTILIZADOS. OS PRODUTOS ELÉTRICOS E ELETRÓNICOS CONTÊM SUBSTÂNCIAS QUE PODEM SER PREJUDICIAIS PARA O MEIO AMBIENTE SE NÃO RECEBEREM O TRATAMENTO ADEQUADO. ESTE SÍMBOLO SIGNIFICA QUE O EQUIPAMENTO ELÉTRICO E ELETRÓNICO, NO FINAL DO SEU CICLO DE VIDA, NÃO DEVE SER ELIMINADO COM O RESTO DOS RESÍDUOS DOMÉSTICOS. POR FAVOR, DEPOSITE O SEU VELHO BRINQUEDO NO ECOCENTRO DA SUA ZONA OU CONTACTE COM A SUA JUNTA DE FREGUESIA. NA UNIÃO EUROPEIA EXISTEM SISTEMAS DE RECOLHA ESPECÍFICOS PARA RESÍDUOS DE APARELHOS ELÉTRICOS E ELETRÓNICOS. POR FAVOR, AJUDE-NOS A CONSERVAR O MEIO AMBIENTE!

AS PILHAS USADAS SÃO UM RESÍDUO PERIGOSO E NÃO SE DEVEM DEITAR FORA JUNTO AO LIXO DOMÉSTICO. INFORME-SE JUNTO DO SEU DISTRIBUIDOR OU NA JUNTA DE FREGUESIA, ONDE ENCONTRAR O PILHÃO OU LOCAL PARA DEPOSITAR AS PILHAS DESCARREGADAS.

GUARDA AS INSTRUÇÕES E A CAIXA; CONTÉM INFORMAÇÕES IMPORTANTES. ATENÇÃO! A MUDANÇA DE PILHAS DEVE SER REALIZADA POR UM ADULTO, VER ESQUEMA. OS CONTEÚDOS DESTES JOGOS PODEM VARIAR DO QUE SE MOSTRA NAS FOTOGRAFIAS.

© EDUCA BORRAS, S.A.U. 2019
Concebido em Espanha / Fabricado na China
EDUCA BORRAS, S.A.U. Osona,1 • 08192 Sant Quirze del Vallés • ESPANHA



EDUCATOUCH

Junior

EDUCAÇÃO AO ALCANCE DE UM SÓ DEDO

EDUCA TOUCH JUNIOR é a coleção de jogos educativos eletrónicos da Educa pensada para estimular o interesse das crianças graças à introdução de elementos como o som, a voz e a música.



A superfície tátil de **EDUCA TOUCH JUNIOR**, intuitiva e interativa, facilita a compreensão do jogo por parte da criança. As dinâmicas de jogo propostas têm um caráter progressivo, com diferentes níveis de dificuldade, adaptadas aos diferentes ritmos de aprendizagem de cada criança.

A sua abordagem autocorretiva atua como um reforço educativo, orientando e motivando a criança na resolução de cada atividade proposta.

As diferentes propostas recolhem conteúdos das principais áreas de aprendizagem, ao mesmo tempo que trabalham outros como o conhecimento de si mesmo e do ambiente que o rodeia, a autonomia pessoal, a curiosidade e o desenvolvimento sensorial.

E tudo isso, tendo sempre como base o valor lúdico do jogo, que faz que a criança se divirta e repita o jogo várias vezes enquanto se beneficia de tudo o que esta atividade lhe aporta.

EDUCATOUCH

Junior

DESCUBRO...

O CORPO HUMANO

Educa Touch Junior Descubro O Corpo Humano é uma proposta de jogo dirigida a crianças a partir dos 2 anos com o objetivo de iniciá-las, de forma divertida, ao reconhecimento das diferentes partes do corpo humano:

- Descobrirão as diferentes partes do corpo.
- Aprenderão quais são os 5 sentidos e a que parte do corpo os associamos.
- Conhecerão os principais ossos do esqueleto.
- Conhecerão os principais órgãos e a sua utilidade.
- Descobrirão como se forma um bebé no útero.
- Aprenderão as roupas básicas.

Descubro O Corpo Humano inclui 8 folhas com divertidos jogos e atividades com dificuldade progressiva que podem ser feitas em grupo ou individualmente.

COMO UTILIZAR EDUCA TOUCH JUNIOR?

• Todos os botões são tácteis e situam-se no ecrã.

- **Botão On/OFF:** situado na parte superior direita do teu Educa Touch Junior. Acende e apaga o teu Educa Touch Junior.
- **Controlo de volume (+-):** situado na parte inferior direita do teu Educa Touch Junior.
- **Altifalante:** situado na parte posterior do teu Educa Touch Junior. Não tapes os orifícios de saída do altifalante durante a sua utilização.
- **Compartimento posterior:** desliza a tampa posterior para abrir este compartimento. Quando acabares de jogar com o teu Educa Touch Junior, guarda aqui as fichas.
- **Compartimento para pilhas:** situado na parte posterior.

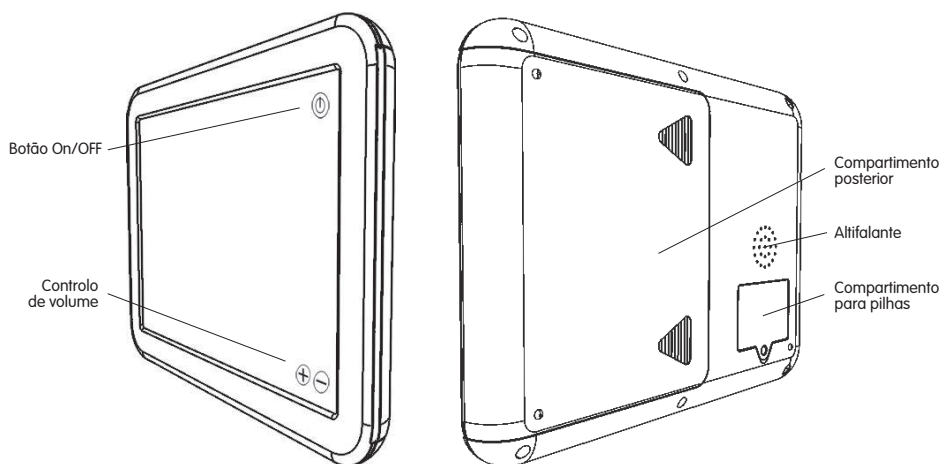

LIGAR E FUNCIONAMENTO

• Introduzir um tema:

- Escolhe um dos 8 temas e introduz pela ranhura que encontrarás no lado direito do teu **Educa Touch Junior**. Para retirar a ficha, desliza o dedo sobre a ficha e arrasta-a.
- Acende o teu **Educa Touch Junior** pressionando no **botão ON**. Segue as instruções que te for dando o jogo.

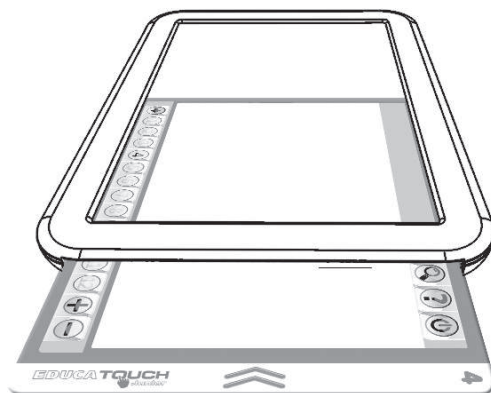

• Identificar o tema.



- Para isso, pressiona no ecrã do Educa Touch Junior no botão de mudança de ficha (na parte inferior esquerda do tema)



- A seguir, pressiona no número do tema escolhido (números do 1 ao 8, situados também na parte inferior).

MODALIDADES DE JOGO

• Podes seleccionar uma das 3 modalidades de jogo.



Modo Música: pressiona e ouve as melodias.

- Pressiona o botão Música na tela.
- Existem 3 melodias em cada faixa, então pressione novamente para ouvir a próxima.



Modo Explora: pressiona e aprende com cada ponto.

- Pressiona no ecrã o botão Explora.
- Segue as instruções que te for dando o teu Educa Touch Junior.
- Pressiona sobre os pontos brancos da superfície tátil para ouvir o conteúdo.



Modo Perguntas: responde às perguntas que te coloca Educa Touch Junior.

- Pressiona o botão Perguntas do ecrã.
- Segue as instruções que te for dando o teu Educa Touch Junior.
- Escuta atentamente as perguntas e responde pressionando sobre os pontos vermelhos da superfície tátil.

Podes mudar de tema ou de modalidade de jogo em qualquer momento, só tens de pressionar sobre qualquer dos 3 botões de modo de jogo.

Não é necessário fazer muita pressão sobre o ecrã tátil.

Quando acabares de jogar com o teu Educa Touch Junior é conveniente apagar o jogo, embora este se apague automaticamente se não se usa.

Também recomendamos guardar todas as fichas no compartimento posterior.