

MONSIEUR MADAME

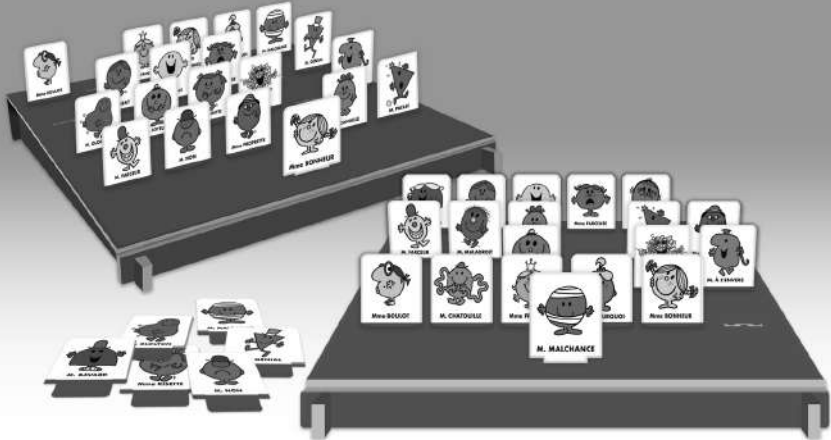

DEVINE QUI JE SUIS !



CONTENU :

- 2 plateaux de jeu en carton
- 48 fiches de personnages à insérer sur les plateaux
(24 fiches de personnages à dos bleu et 24 fiches de personnages à dos rouge).
- 24 fiches de personnages à dos noir.

PREPARATION DU JEU

Chaque joueur choisit une couleur et sélectionne son plateau de jeu pour l'assembler en suivant les illustrations suivantes :

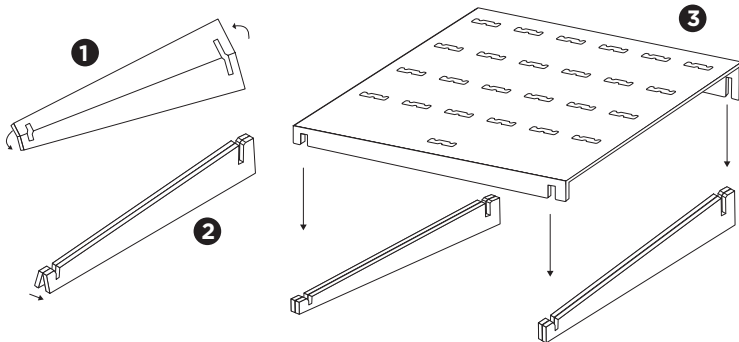

Une fois les plateaux de jeu assemblés, chaque joueur sélectionne et place les cartes personnages selon la couleur qu'il a choisie:

Plateau de jeu

Personnages à deviner

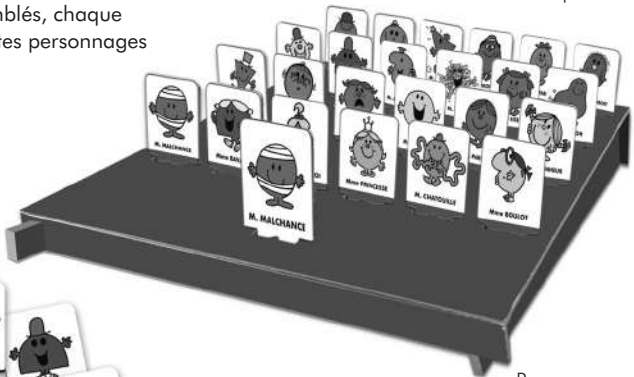
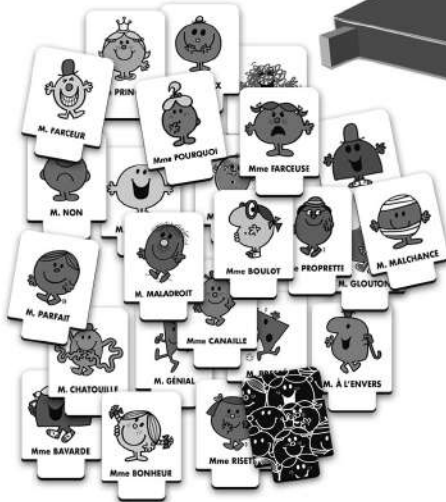

Personnages du plateau

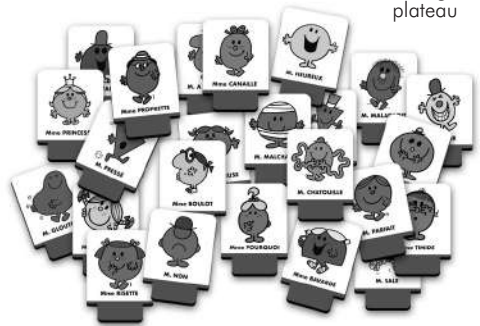

Pour finir la préparation, chaque joueur choisit au hasard une carte Monsieur Madame à dos noir sans la montrer à son adversaire. Et la place dans la première fente du plateau.

DEROULEMENT DU JEU

Le plus jeune des deux joueurs commence la partie et pose la première question.

Chaque joueur peut poser une seule question par tour de jeu, et la réponse doit être « OUI » ou « NON ».

Par exemple : Ton personnage est-il une Madame ? »

- Si la réponse est « oui », le joueur peut éliminer tous les Monsieur.
- Si la réponse est « non », le joueur peut éliminer toutes les Madame.

Pour éliminer un personnage, il suffit de rabattre légèrement vers soi ou enlever la carte du plateau de jeu. Au fur et à mesure, le joueur va découvrir quel est le Monsieur Madame de son adversaire.

Lorsque le joueur pense avoir trouvé quel est le Monsieur Madame de son adversaire, Il pose la question : « Est-ce que ton personnage est Madame Bonheur ? ».

- Si la réponse est « oui », le joueur remporte la partie.
- Si la réponse est « non », c'est l'adversaire qui remporte la partie.

Des exemples de questions :

- Ton personnage porte-il des lunettes ?
- Ton personnage porte-il des rubans ?
- Ton personnage porte-il une moustache ?
- Ton personnage est-il timide?
- Ton personnage est-il courageux?
- Ton personnage est-il glouton?

PERSONNAGES

Ci-dessous, quelques pistes pour découvrir les personnages de son adversaire :



Mme BONHEUR

- Toujours souriante
- Taches de rousseur
- Ruban rouge



Mme PRINCESSE

- Un air gentil
- Couronne
- Chaussures bleu ciel



Mme BOULOT

- Aime travailler
- Ne prend pas des vacances
- Petits nœuds bleus



M. CHATOUILLE

- Adore chatouiller
- Fait beaucoup rire
- Des bras très longs



M. HEUREUX

- Immense sourire
- Sourire contagieux
- Ne porte pas d'accessoire



M. PARFAIT

- N'a aucun défaut
- Il est bien soigné et très gentil
- Poli et il pense à tout



Mme BAVARDE

- Parle tout le temps
- Elle a très souvent la bouche ouverte
- Deux couettes



M. MALCHANCE

- Couvert de blessures
- Cumule les petits malheurs
- Il est malchanceux



M. GLOUTON

- Très gourmand
- Il pense tout le temps à manger
- Ventre énorme



M. GÉNIAL

- Ne s'ennuie jamais
- Il fait passer de bons moments
- Forme triangulaire



Mme TIMIDE

- Très, très timide!
- Très peur des gens
- Les joues roses



M. JOYEUX

- Toujours d'excellente humeur
- Il fait beaucoup de compliments
- Il n'aime pas la méchanceté ou la moquerie



M. FARCEUR

- Aime faire des farces
- Ses farces sont vraiment drôles
- Chapeau melon rose



M. À L'ENVERS

- Grand nez
- Tient les objets à l'envers
- Il fait tout à l'envers



M. SALE

- Très brouillon
- N'aime pas ranger ni nettoyer
- Déteste organiser



M. BAVARD

- Ne peut pas s'empêcher de parler
- Il parle même quand il n'a rien à raconter
- Forme en demi-cercle



M. BIZARRE

- Ses yeux disparaissent sous son chapeau
- Gants bleus
- Chaussures à lacets blanches à bouts bleus



M. GRINCHEUX

- Fait toujours la tête
- Rien n'est amusant ni beau
- Parle mal aux autres et un rien l'énerve



M. TRANQUILLE

- Il a une vision paisible et simple de la vie
- De nature calme et tolérante
- Claquettes bleues



Mme COURAGE

- N'a peur de rien
- Elle défend ce en quoi elle croit
- Ne recule devant rien



Mme POURQUOI

- Se pose toujours des questions
- Queue de cheval
- Couleur orange



Mme EN RETARD

- L'air inquiet et pressé
- Cheveux frisés
- Couleur kaki



Mme RISETTE

- Adorable
- La plus souriante
- Sourit tout le temps



M. BING

- Tout le temps en train de voltiger
- Il rebondit comme une balle
- Forme en rond comme une balle

ATTENTION ! NE CONVIENT PAS AUX ENFANTS DE MOINS DE 3 ANS. PETITS ÉLÉMENTS. DANGER D'ÉTOUFFEMENT. CONSERVEZ CES INFORMATIONS EN CAS DE BESOIN. LE CONTENU DE CE JEU PEUT DIFFÉRER DE CELUI FIGURANT SUR LES PHOTOS.



FABRIQUÉ EN ESPAGNE PAR EDUCA BORRAS, S.A.U.
OSONA, 1 · 08192 SANT QUIRZE DEL VALLÉS (BARCELONE) ESPAGNE
www.educaborras.com



EP089_00_19625