

CRAZY BLOCKS

¡Demuestra
tu rapidez
y habilidad
montando
todas tus piezas
antes de que todo
se derrumbe!

+4
años

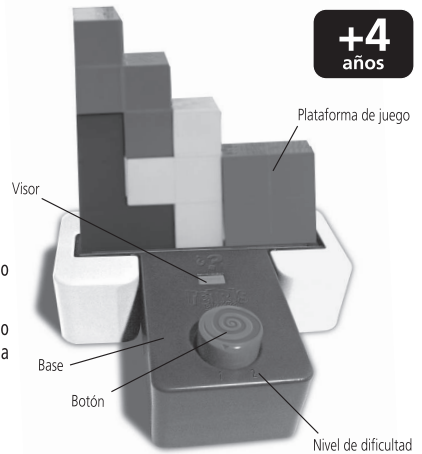

EL JUEGO

- **Objetivo del juego:** Colocar sobre la estructura las piezas escogidas por el juego antes de que finalice el tiempo.
- **Preparación del juego:** Disponer las piezas de color alrededor de la base del juego y elegir nivel de dificultad. Antes de empezar a jugar asegurate que la plataforma está bajada. Hálo presionandola en el centro.
- **Desarrollo de la partida:**
 - El jugador más joven empieza a jugar pulsando el botón de tiempo.
 - El visor muestra un color al azar, por ejemplo "Bloque azul".
 - A partir de este momento, el crono se pone en funcionamiento. El jugador debe coger la pieza indicada, colocarla correctamente sobre la estructura y apretar el pulsador antes de que el crono acabe.
 - Si lo consigue antes de que finalice el crono, la partida continua y le toca al siguiente.
 - Si no lo consigue, la pared empieza a temblar y todo se derrumba.
 - Si un jugador hace caer las piezas al intentar colocar su pieza sobre la estructura, debe volver a colocar todas las piezas que se hayan caído antes de que finalice el crono. De lo contrario perderá.
 - Cuando el visor muestra un color que se ha terminado, el jugador pulsa el botón y pasa el turno.
 - La partida finaliza cuando la torre se derrumba o cuando se hayan colocado todas las piezas.

Colocación de las piezas:

Hay 3 formas de poner las piezas sobre la plataforma de juego:

- (1) Pared recta: las piezas deben colocarse de forma muy ordenada sobre la torre para que tenga una estructura recta por los 4 lados. No puede sobresalir ninguna pieza. No es obligatorio llenar todos los agujeros. El objetivo es que la torre sea lo más alta posible.
- (2) Pared recta con piezas que sobresalen: las piezas deben colocarse de forma ordenada, pero puede haber piezas que sobresalgan. Esto permite ampliar la estructura y tener una torre menos estable.
- (3) Pared desordenada: los jugadores colocan sus piezas como quieren. No hace falta alinearlas. El objetivo es molestar al máximo a los demás jugadores.

Dos niveles de dificultad:

El juego propone 2 niveles de dificultad que hacen variar la duración del crono. Hay más o menos tiempo para coger la pieza, colocarla sobre la estructura y apretar el pulsador.

- Nivel 1: el crono va de 4 a 5 segundos
- Nivel 2: el crono va de 6 a 7 segundos

MANTENIMIENTO

No lavar a máquina. Para su limpieza, utilizar un trapo húmedo. No dejar el producto expuesto al sol o cerca de una fuente de calor durante un tiempo prolongado. Guardar el juguete en un lugar seco y evitar los choques violentos contra superficies duras.

CONTENIDO:

- 1 base + 2 laterales
- 15 piezas de 5 colores diferentes
- Folleto

Atención: No dejar ningún elemento de embalaje (grapas, plásticos, etiquetas, adhesivos) que pueda suponer un peligro para el niño.

¡ADVERTENCIA! NO CONVIENE PARA NIÑOS MENORES DE 3 AÑOS. PARTES PEQUEÑAS.

PELIGRO DE ATRAGANTAMIENTO.

¡ADVERTENCIA! NO SE HA DE APUNTAR A LOS OJOS NI A LA CARA.

NO DISPARE NINGÚN OBJETO QUE NO SEA EL PROYECTIL SUMINISTRADO CON ESTE JUGUETE.

GUARDE ESTA INFORMACIÓN PARA FUTURAS REFERENCIAS.



Ref. 20089

Fabricado en China • Diseñado en España
Distribuido por EDUCA BORRAS, S.A.U.
Osona, 1 • 08192 Sant Quirze del Vallès
(BARCELONA) • España

www.educaborras.com

CRAZY BLOCKS

**Demonstra
a tua rapidez
e habilidade
montando
todas as tuas peças
antes que
caia tudo!**

**+4
anos**

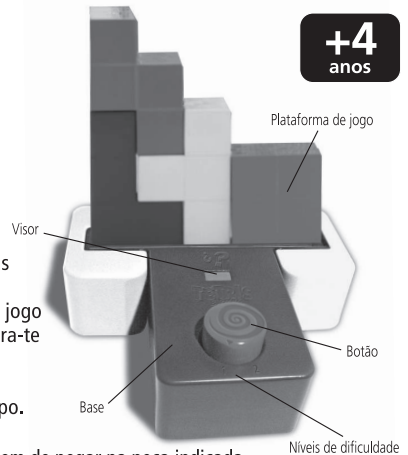

O JOGO

- **Objetivo de Jogo:** ocluir em cima da estrutura as peças escolhidas pelo jogo antes que finalize o tempo.
- **Preparação do jogo:** Dispor as peças coloridas à volta da base do jogo e escolher o nível de dificuldade. Antes de começar a jogar assegura-te que a plataforma esta em baixo, pressionando-a no centro.
- **Desenvolvimento da partida:**
 - O jogador mais novo começa a jogar pressionando o botão de tempo.
 - O visor mostra uma peça ao acaso, por exemplo "bloco azul".
 - Nesse momento, o cronómetro entra em funcionamento. O jogador tem de pegar na peça indicada e colocá-la correctamente em cima da estrutura e apertar o botão antes que o cronómetro acabe o tempo.
 - Se conseguir antes que finalize o tempo, a partida continua, passando para o seguinte jogador.
 - Se não conseguir, a parede começa a tremer e cai tudo.
 - Se um jogador fizer cair as peças ao tentar colocar a sua peça em cima da estrutura, tem de voltar a colocar todas as peças que tiverem caído antes que finalize o tempo marcado pelo cronómetro. Se não conseguir, perde.
 - Quando o visor mostra que uma cor que terminou, o jogador pulsa o botão e passa a vez.
 - A partida finaliza quando a torre cai ou quando se tiverem colocado as peças.
- **Colocação das peças:**

Há três formas de pôr as peças na plataforma de jogo:

 - (1) Parede recta: as peças são colocadas de uma forma muito ordenada em cima da torre para que esta tenha uma estrutura recta pelos quatro lados. Não pode sobressair nenhuma peça. Não é obrigatório preencher todos os espaços. O objectivo é que a torre seja o mais alta possível.
 - (2) Parede recta com peças que sobressaem: as peças devem ser colocadas de forma ordenada, mas pode haver peças que sobressaíam. Isto permite ampliar a estrutura e ter uma torre menos estável.
 - (3) Parede desordenada: os jogadores colocam as peças como quiserem. Não é necessário alinhá-las. O objectivo é atrapalhar ao máximo os outros jogadores.
- **Dois níveis de dificuldade:**

O jogo propõe dois níveis de dificuldade nos quais varia o tempo dado pelo cronómetro. Há mais ou menos tempo para pegar na peça, colocá-la na estrutura e pressionar o botão.

 - Nível 1: o cronómetro dá um tempo de 4 a 5 segundos.
 - Nível 2: o cronómetro dá um tempo de 6 a 7 segundos.

MANUTENÇÃO

Não lave o brinquedo. Para a sua limpeza, use um pano húmido. Não deixe este brinquedo exposto à luz solar directa ou perto de uma fonte de calor durante um período prolongado de tempo. Guarde o brinquedo num lugar seco e evite os choques violentos contra superfícies duras.

CONTEÚDO:

- 1 base + 2 laterais
- 15 peças de 5 cores diferentes
- Folheto

Atenção: Não deixe nenhum elemento da embalagem (agrafos, plásticos, etiquetas, adesivos) que possa representar um perigo para a criança.

ATENÇÃO! CONTRA-INDICADO
PARA CRIANÇAS COM MENOS DE 3 ANOS.
PEQUENAS PARTES.
RISCO DE ASFIXIA.
ATENÇÃO! NÃO APONTAR
PARA OS OLHOS OU FACE.
NÃO DESCARREGUE NENHUM OBJETO
QUE NÃO SEJA O PROJÉTILO
FORNECIDO COM ESTE BRINQUEDO.
GUARDE ESTA INFORMAÇÃO
PARA FUTURAS REFERÊNCIAS.



Ref. 20089

Fabricado na China • Concebido em Espanha
Distribuído por EDUCABORRAS, S.A.U,
Osona, 1 • 08192 Sant Quirze del Vallès
(BARCELONA) • Espanha

www.educaborras.com

CRAZY BLOCKS

Montre
ta rapidité
et ton habileté
en assemblant
toutes tes pièces
avant que tout
ne s'effondre !

+4
ans

LE JEU

- **Objectif du jeu** : Placer les pièces choisies par le jeu sur la structure avant la fin du temps imparti.
- **Préparation du jeu** : Dispose les pièces colorées autour de la base du jeu et choisis ton niveau de difficulté. Avant de commencer à jouer, assure-toi que la plateforme est abaissée. Appuie au milieu pour vérifier.
- **Déroulement de la partie** :
 - Le plus jeune joueur commence la partie en appuyant sur le bouton du temps.
 - Le viseur affiche une couleur aléatoire, par exemple « Bloc bleu ».
 - À partir de ce moment, le chronomètre commence à fonctionner. Le joueur doit prendre la pièce indiquée, la placer correctement sur la structure et appuyer sur le bouton avant que le chronomètre ne s'épuise.
 - S'il réussit avant la fin du chronomètre, la partie continue et c'est au tour du joueur suivant.
 - S'il échoue, le mur se met à trembler et l'ensemble s'effondre.
 - Si un joueur fait tomber des pièces en essayant de placer sa pièce sur la structure, il doit remplacer toutes les pièces tombées avant la fin du chronomètre. Dans le cas contraire, il perdra.
 - Lorsque l'écran affiche une couleur épuisée, le joueur appuie sur le bouton et passe son tour.
 - Le jeu se termine lorsque la tour s'effondre ou lorsque toutes les pièces ont été placées.
- **Placement des pièces** :

Il y a 3 façons de placer les pièces sur la plateforme de jeu :

 - (1) Mur droit : les pièces doivent être placées de façon très ordonnée sur la tour de sorte que sa structure soit droite sur les 4 côtés. Aucune pièce ne doit dépasser. Il n'est pas obligatoire de remplir tous les trous. L'objectif est de faire en sorte que la tour soit la plus haute possible.
 - (2) Mur droit avec pièces qui dépassent : les pièces doivent être placées de manière ordonnée, mais il peut y en avoir qui dépassent. Cela permet d'avoir une structure plus grande et une tour moins stable.
 - (3) Mur ordonné : les joueurs placent leurs pièces comme ils le souhaitent. Il n'est pas nécessaire de les aligner. L'objectif est de gêner le plus possible les autres joueurs.
- **Deux niveaux de difficulté** :

Le jeu propose 2 niveaux de difficulté qui font varier la durée du chronomètre. Il y a plus ou moins de temps pour saisir la pièce, la placer sur la structure et appuyer sur le bouton.

 - Niveau 1 : le chronomètre passe de 4 à 5 secondes
 - Niveau 2 : le chronomètre passe de 6 à 7 secondes

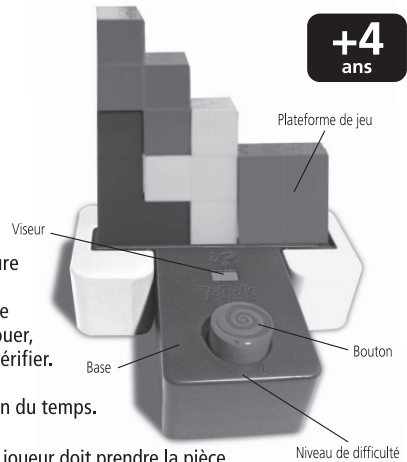

ENTRETIEN

Ne pas laver en machine. Pour le nettoyage, utiliser un chiffon humide. Ne pas laisser le produit au soleil ou près d'une source de chaleur pendant une période prolongée. Ranger le jouet dans un endroit sec et éviter les chocs violents contre les surfaces dures.

CONTENU :

- 1 base + 2 côtés
- 15 pièces de 5 couleurs différentes
- Instructions

Attention : Ne laisser aucun élément d'emballage (agrafes, plastique, étiquettes, autocollants) qui pourrait représenter un danger pour l'enfant.

ATTENTION! NE CONVIENT PAS
AUX ENFANTS DE MOINS DE TROIS ANS.
PETITS ELEMENTS.

DANGER D'ETOUFFEMENT.
ATTENTION! NE PAS VISER
LES YEUX OU LE VISAGE.

NE DÉCHARGEZ PAS D'OBJET AUTRE QUE
LE PROJECTILE FOURNI AVEC CE JOUET.
CONSERVEZ CES INFORMATIONS
EN CAS DE BESOIN.



Ref. 20089

Fabriqué en Chine • Conçu en Espagne
Distribué par EDUCABORRAS, S.A.U.
Osona, 1 • 08192 Sant Quirze del Vallès
(BARCELONA) • Espagne

www.educaborras.com

CRAZY BLOCKS

Show
your speed and skill
by assembling
all your pieces
before everything
collapses!

+4
years

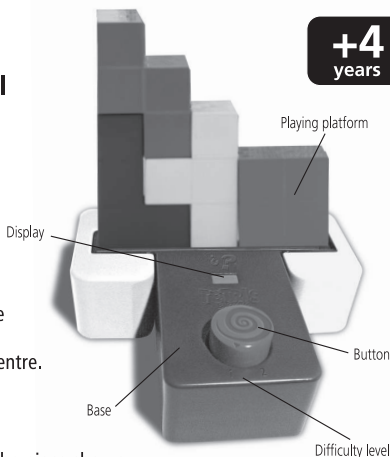

THE GAME

- **Aim of the game:** Place the pieces chosen by the game on the structure before the time runs out.
- **Setting up the game:** Arrange the coloured pieces around the base of the game and choose the difficulty level. Before you start playing, make sure that the platform is lowered. Do this by pressing it in the centre.
- **Development of the game:**
 - The youngest player starts the game by pressing the time button.
 - The display shows a random colour, for example, "Blue block".
 - From this point on, the timer starts to run. The player must pick up the piece shown, place it correctly on the structure and press the button before the timer ends.
 - If they succeed before the timer ends, the game continues and it is the next player's turn.
 - If they fail, the wall starts to shake and the whole thing collapses.
 - If a player makes pieces fall off while trying to place their piece on the structure, they must replace all the fallen pieces before the timer ends. If not, they will lose.
 - When the display shows a colour that has been completed, the player presses the button and misses their turn.
 - The game ends when the tower collapses or when all the pieces have been placed.
- **Placing the pieces:**

There are 3 ways to place the pieces on the playing platform:

 - (1) Straight wall: the pieces must be placed very neatly on the tower so that it has a straight structure on all 4 sides. No pieces may protrude. You do not have to fill all holes. The aim is to make the tower as high as possible.
 - (2) Straight wall with protruding pieces: the pieces must be placed neatly, but there may be protruding pieces. This allows for a larger structure and a less stable tower.
 - (3) Messy wall: players place their pieces however they want. They don't have to align them. The aim is to annoy the other players as much as possible.
- **Two difficulty levels:**

The game offers 2 difficulty levels with different lengths of time. It allows more time or less time to pick up the piece, place it on the structure and press the button.

 - Level 1: the timer runs from 4 to 5 seconds
 - Level 2: the timer runs from 6 to 7 seconds

MAINTENANCE

Do not machine wash. Use a damp cloth to clean. Do not leave the product in the sun or near a heat source for a prolonged period of time. Store the toy in a dry place and avoid hitting it against hard surfaces.

CONTENTS:

- 1 base + 2 sides
- 15 pieces in 5 different colours
- Instructions

Warning: Do not leave any packaging elements (staples, plastic, labels, stickers) that could pose a danger to children.

WARNING! NOT SUITABLE
FOR CHILDREN UNDER THREE YEARS.
SMALL PARTS.
CHOKING HAZARD.
WARNING! DO NOT AIM
AT EYES OR FACE.
DO NOT DISCHARGE AN OBJECT
OTHER THAN THE PROJECTILE
PROVIDED WITH THIS TOY.
KEEP THIS INFORMATION
FOR FUTURE REFERENCE.



Conforms to the safety requirements
of Specification F963

Ref. 20089

Made in China • Designed in Spain
Distributed by EDUCA BORRAS, S.A.U.
Osona, 1 • 08192 Sant Quirze del Vallès
(BARCELONA) • Spain

www.educaborras.com